

Platine

Application

- Pour l'installation de plaquettes plastiques et gravoply

Avantages

- Fixations multiples grâce aux perçages au dos du boîtier
- Nombreuses possibilités de fixation, par ex. :
 - Grâce au support universel, fixation sur un support rond, ovale ou rectangulaire

- Sur la structure par l'intermédiaire de cheville, tige filetée, goujon
- Montage multiple sur rail
- Sur un tube par l'intermédiaire d'un collier
- Nervures arrières pour le montage horizontal ou vertical
- Montage possible avec tige à souder
- Livrable en inox 304 pour les installations extérieures, l'industrie chimique...



Boîtier avec tige à souder



Nervures arrières permettant un montage parfaitement horizontal sur les rails



Tige à souder

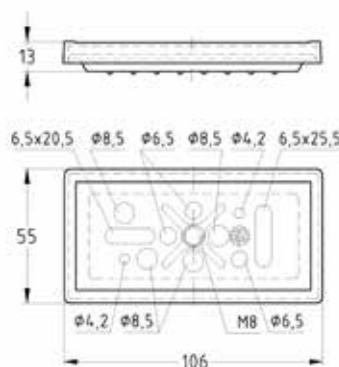

Boîtier taraudé

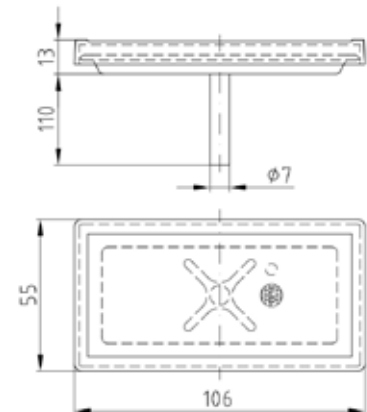

Boîtier avec tige à souder

Modèle	Filetage	Code article	Conditionnement	Unité
Boîtier, avec taraudage, couvercle, électrozingué	M8	112618	50	Pièce
Boîtier, avec taraudage, couvercle résistant aux UV, inox (304)		112620		
Boîtier, avec tige à souder, 110 mm de long, couvercle, électrozingué	-	112624		
Couvercle, pour boîtier		105877		
Couvercle, résistant aux UV, pour boîtier		162140		