

### Platine U MPT

galvanisée à chaud

#### Application

- Platine U disponible dans trois dimensions pour les profilés MPT Q50, Q80, Q100 et Q150 en montage au mur, au sol et au plafond

#### Avantages

- Assemblage rapide des traverses
- Platine de base robuste pour une fixation sûre au corps du bâtiment
- Une galvanisation à chaud de haute qualité pour une utilisation intérieure et extérieure
- La soudure circulaire du profilé U assure une grande stabilité de la platine

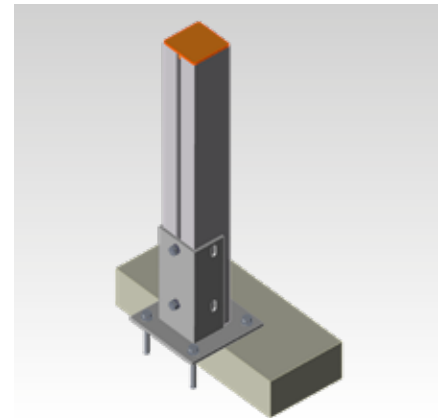
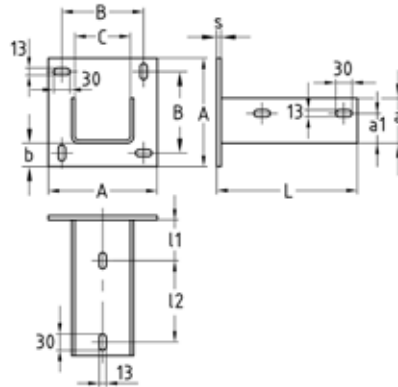

#### Informations Techniques

Pour profils	Charge maximale admissible en traction Fz [N]	Couple de serrage [Nm]
Q50-2,5	12.500	65
Q80-2,0		
Q100-2,5, Q100-3,5, Q150-2,5	15.000	

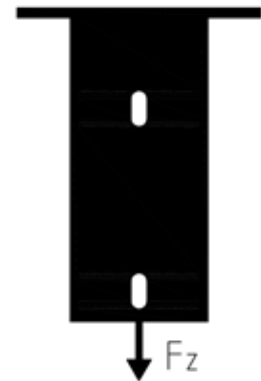

Pour profils	Dimensions [mm]										Poids [kg]	Code article	Conditionnement	Unité
	a	a1	b	l1	l2	s	A	B	C	L				
Q50-2,5	57	37	72	75	150	8	200	150	102	258	4,85	131837	1	Pièce
Q80-2,0	73	47	43				180	130	82		4,478	167934		
Q100-2,5, Q100-3,5, Q150-2,5	83	54					200	150	102		5,55	131635		